

05.11.2021mun. Orhei  
мун. Орхейnr. 12.9

Cu privire la transferarea bunului imobil  
în domeniul public și schimbarea destinației lui

În scopul asigurării căilor de acces către drumurile publice a mun. Orhei; în temeiul art. 10, 118-126 ale Codului Administrativ al Republicii Moldova nr. 116 din 19.07.2018; art. 14, alin. (2), lit. c) și lit. e), art. 74-75, alin. (4) ale Legii privind administrația publică locală nr. 436-XVI din 28.12.2006; art. 2, art. 5, art. 11, alin. (2), lit. e), art. 16, alin. (1), lit. f), și lit. g), art. 20, alin. (3), alin. (4), lit. b) și lit. c), art. 22, alin. (4) din Legea privind delimitarea proprietății publice nr. 29 din 05.04.2018; art. 9, alin. (2), lit. b), art. 12, alin. (c), art. 13, alin. (1), lit. g), art. 14, alin. (1), lit. a), alin. (2) ale Legii privind administrarea și deetatizarea proprietății publice nr. 121 din 04.05.2007; art. art. 9, 15, 45 și 47 din Codul Funciar nr. 828 din 25.15.1991; art. art. 5, 28 ale Legii cadastrului bunurilor imobile nr. 1543 din 25.02.1998; pct. 1, alin. (2), pct. 21-22, pct. 26 și pct. 34, alin. 2) din Regulamentul cu privire la modul de transmitere, schimbare a destinației și schimb de terenuri aprobat prin Hotărârea Guvernului nr. 1170 din 25.10.2016; art. 7 al Legii drumurilor nr. 509 din 22.06.1995; Instrucțiunea cu privire la înregistrarea bunurilor imobile și a drepturilor asupra lor aprobată prin Ordinul ARFC nr. 112 din 22.06.2005, luând în considerație decizia Consiliului municipal Orhei nr. 3.10.2 din 25.03.2021 "Cu privire la formarea prin separare a bunului imobil" și raportul tehnic de formare a bunului imobil prin separare din 09.03.2021, elaborat de IP. "Agenția Servicii Publice", Serviciul cadastral teritorial "Orhei", examinând nota informativă prezentată,

## CONSILIUL MUNICIPAL ORHEI D E C I D E :

1. Se transferă din domeniul privat al proprietății publice în domeniul public al proprietății publice al UAT Orhei, terenul cu suprafața de 2,3045 ha, cu numărul cadastral 6401307210, situat în mun. Orhei, str. Mihail Sadoveanu f/n, conform planului cadastral din 27.09.2021 (se anexază).
2. Se schimbă destinația (modul de folosință) a terenului menționat în pct. 1 al prezentei decizii "cu destinația pentru construcții" în "categoria de destinație II-terenuri din intravilanul localităților, modul de folosință 2.1- aferent drumurilor publice din intravilan (zona străzilor)".
3. Autoritatea executivă a Consiliului municipal Orhei va asigura evidența conformă a terenului cu numărul cadastral 6401307210 proprietate publică domeniul public al mun. Orhei, situat în str. Mihail Sadoveanu f/n.
4. Prezenta decizie servește drept temelie pentru înregistrarea și/sau modificarea înscrierilor în Registrul bunurilor imobile a Serviciului Cadastral Teritorial Orhei.
5. Sursa de acoperire a cheltuielilor pentru înregistrarea bunului imobil se determină din contul alocațiilor bugetare planificate în anul 2021 pentru lucrările ce țin de activitatea serviciului funciar.
6. Prezenta decizie intră în vigoare la data includerii acesteia în Registrul de stat al actelor locale și poate fi atacată la Judecătoria Orhei (adresa: mun. Vasile Mahu, 135 mun. Orhei) în termen de 30 zile din data comunicării beneficiarului în conformitate cu prevederile Codului Administrativ nr. 116 din 19.07.2018.
7. Controlul asupra executării prezentei decizii revine viceprimarilor mun. Orhei dna Cristina COJOCARI și dna Anastasia ȚURCAN conform domeniului de competență.

Președintele ședinței

Semnat la data de 10.11 2021

Contrasemnat: Secretar interimar al Consiliului municipal Orhei



Boris DARIEV

Grigore MÎRA

# PLANUL CADASTRAL



Anexa la decizia  
Consiliului municipal Orhei  
din 05.11.2021

Numărul cadastral 6401307.210

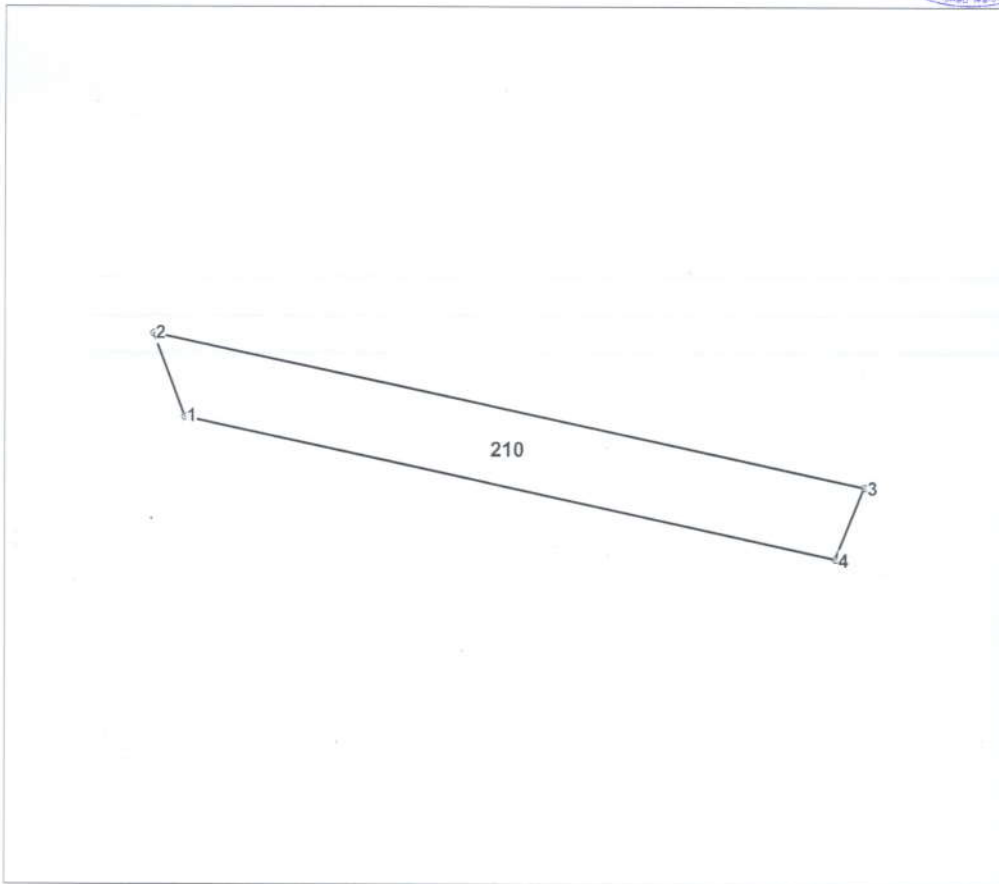

Amplasamentul bunului

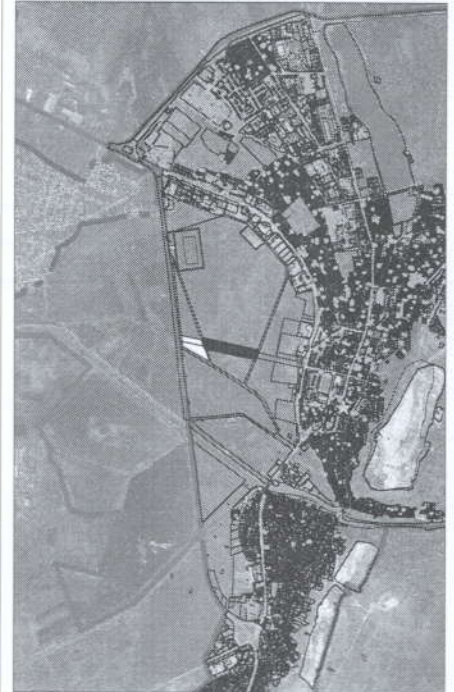

210 - numărul cadastral al terenului  
01 - numărul cadastral al clădirii

## Caracteristicile tehnice ale bunului imobil

Numar_cadastral	Tipul_bunului	Suprafata	Destinatia	Mod_de_folosinta	Mentiuni
6401307.210	Teren	2.3045 ha	Pentru construcții	Pentru construcții	



Catalogul de coordonate

Numărul cadastral: 6401307.210

Parametri hotarului

Hotar	Distanta	Tipul_hotar
1-2	59,09	general
2-3	481,69	general
3-4	50,65	general
4-1	441,65	general

Mențiuni:

---



---



---

<b>Agencia Serviciu Publice</b>		
<b>SCT Orhei</b>		
<b>r-nul Orhei, mun. Orhei</b>		
Conducător / Verificat	 <small>(semnătura, ștampilă)</small>	<b>Stăvilă N</b> <small>(nume, prenume)</small>
Executant	 <small>(semnătura)</small>	<b>Olaru L</b> <small>(nume, prenume)</small>
Data elaborării: <b>27/09/2021</b> <small>(data inspecției în teren)</small>	Sistem de coordonate: <b>MoldRef99</b>	Scara: <b>1:5000</b>